



ШКАФЫ РАСПРЕДЕЛИТЕЛЬНЫЕ

СЕРИЙ ШРВ И ШРН «БАЛТИКА»

Паспорт (руководство по эксплуатации)

Санкт-Петербург



Рис. 1. Шкаф распределительный ШРН «Балтика»



Рис. 2. Шкаф распределительный ШРВ «Балтика»

Таблица 1

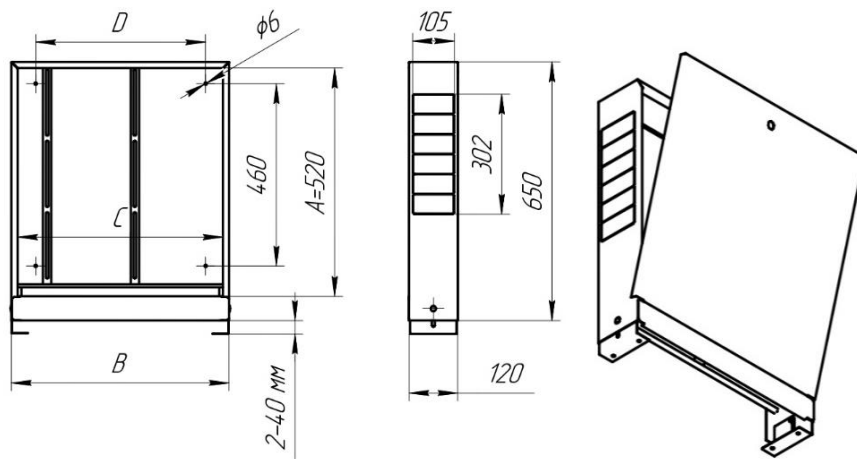
Тип	Размеры, мм				Масса, кг	Макс. кол-во выходных отверстий коллектора
	A	B	C	D		
ШРН-1	520	450	418	329	6,2	2
ШРН-2	520	550	518	429	7,1	4
ШРН-3	520	700	668	579	8,5	7
ШРН-4	520	850	818	729	9,9	10
ШРН-5	520	1000	968	879	11,3	12
ШРН-6	520	1150	1118	1029	12,8	12
ШРН-7	520	1300	1268	1179	14,2	12
ШРВ-1	450	490	440	329	6,7	2
ШРВ-2	550	590	540	429	7,7	4
ШРВ-3	700	740	690	579	9,2	7
ШРВ-4	850	890	840	729	10,7	10
ШРВ-5	1000	1040	990	879	12,3	12
ШРВ-6	1150	1190	1140	1029	14,0	12
ШРВ-7	1300	1340	1290	1179	15,5	12

1. ОБЩИЕ СВЕДЕНИЯ

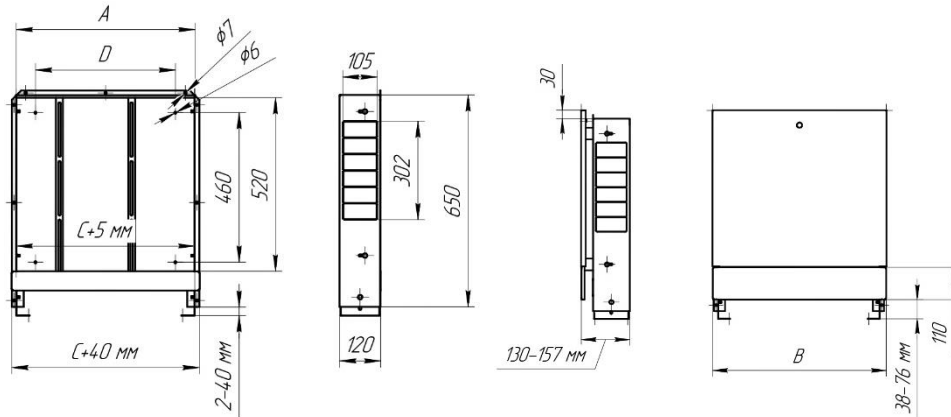
Настоящий паспорт на шкафы распределительные серий ШРВ и ШРН «БАЛТИКА» (далее – шкафы) предназначен для ознакомления с изделием, порядком размещения и монтажа, правилами эксплуатации.

2. НАЗНАЧЕНИЕ ИЗДЕЛИЯ

2.1. Шкаф распределительный торговой марки «БАЛТИКА» предназначен для монтажа в нем распределительных коллекторов для систем отопления и водоснабжения, коллекторных блоков, насосно-смесительных и этажных распределительных узлов систем внутреннего водопровода и отопления.

2.2. Шкаф распределительный наружный серия ШРН предназначен для наружного монтажа. Шкаф распределительный внутренний (встраиваемый) серия ШРВ предназначен для скрытого монтажа в стеновую нишу.

2.3. Шкафы рассчитаны на эксплуатацию в помещениях при температуре от -20 °С до +45 °С и относительной влажности до 95 %.

2.4. Срок службы шкафа – не менее 10 лет, при соблюдении условий эксплуатации, перевозки и монтажа.

3. ОСНОВНЫЕ ПАРАМЕТРЫ И РАЗМЕЩЕНИЕ ТЕХНИЧЕСКИХ СРЕДСТВ

Габаритные размеры шкафов распределительных отражены на рисунках 1, 2, а также таблице 1.

Предельные отклонения размеров изделий и веса не должны превышать:

высота, мм, не более	±4,0
ширина, мм, не более	±4,0
глубина, мм, не более	±3,0
вес, кг, не более	±1,0

4. УСЛОВИЯ ТРАНСПОРТИРОВАНИЯ И ХРАНЕНИЯ

В соответствии с ГОСТ 19433-88 изделия не относятся к категории опасных грузов, что допускает их перевозку любым видом транспорта в соответствии с правилами перевозки грузов, действующими на данном виде транспорта. Температурный диапазон эксплуатации шкафов от -20 °С до +45 °С при относительной влажности до 95 %. Упакованный шкаф может транспортироваться крытым транспортом любого вида. Температурный диапазон транспортирования и хранения от - 50 °С до +40 °С.

5. УСТРОЙСТВО ИЗДЕЛИЯ

5.1. Монтаж распределительных шкафов ШРВ и ШРН производится в заранее подготовленную нишу стены или перегородки.

5.2. Перед монтажом к шкафам крепятся ножки, входящие в комплект поставки. Для крепления ножек в комплект поставки входят болты с шестигранной головкой (М6х16 -2 шт.), шайбы (М6-2 шт.) и гайки (М6-2 шт.). Наличие паза в ножке позволяет регулировать высоту шкафа в диапазоне до 38 мм.

5.3. Крепление шкафов ШРВ и ШРН осуществляется путем привинчивания его ножек к полу через отверстия в ножках. Шкафы могут крепиться к стене или перегородке через отверстия в задней стенке (4 шт.).

5.4. Для крепления оборудования в шкафу в комплект поставки входят две монтажные направляющие, болты с полукруглой головкой и квадратом (М6х10 -4 шт.), шайбы (М6 -4 шт.) и гайки (М6 -4 шт.).

5.5. Для извлечения направляющей её надо повернуть вправо или влево на 25...30°. Болты с надетой шайбой и навинченной гайкой следует вставить через паз направляющей. После чего направляющая устанавливается на место.

5.6. Регулировка глубины шкафов ШРВ производится выдвижной рамкой с дверцей в диапазоне до 27 мм, после чего направляющие рамки фиксируются винтами.

5.7. Крепление коллекторов и насосно-смесительных узлов в шкафу производится к монтажным рейкам, которые могут раздвигаться на требуемую ширину.

5.8. В местах пропуска трубопроводов через боковые стенки шкафов необходимо удалить требуемый сегмент перфорации.

6. ПОДГОТОВКА К ЭКСПЛУАТАЦИИ

6.1. Распакуйте шкаф.

6.2. Проведите внешний осмотр шкафа. Наружная поверхность изделия не должна иметь вмятин, короблений, острых кромок, должна быть окрашена равномерно. Дверь должна открываться свободно, без зацепления.

6.3. Выломайте необходимые перфорированные сегменты корпуса шкафа для ввода в шкаф трубопроводов.

6.4. Для наружного шкафа - закрепите шкаф на стене, используя крепежные отверстия в задней стенке шкафа или к полу через отверстия в ножках. Для встраиваемого шкафа – вмонтируйте шкаф в нишу в стене обеспечивая равномерный зазор и закрепите, используя крепежные отверстия.

6.5. Установите на нужной высоте болты на монтажных направляющих, и выставьте направляющие по ширине внутри шкафа.

6.6. Закрепите распределительные коллектора для систем отопления и водоснабжения и другие узлы систем внутреннего водопровода и отопления на направляющих.

6.7. Коллекторные шкафы представляют собой тонкостенные коробчатые конструкции, поэтому их следует оберегать от механических воздействий. Шкафы не допускается использовать в качестве элемента, нагружаемого несущими или отделочными конструкциями.

7. СВЕДЕНИЯ ОБ УТИЛИЗАЦИИ

Элементы конструкции шкафа опасности для окружающей среды не представляют. По окончании срока службы подлежат утилизации в обычном порядке.

8. КОМПЛЕКТ ПОСТАВКИ

- Шкаф распределительный – 1 шт;
- Паспорт (руководство по эксплуатации) – 1 шт;
- Комплект ключей – 1 шт;
- Ножки шкафа – 2 шт;
- направляющие – 2 шт;
- комплект крепежа – 1 шт;
- коробка упаковочная – 1 шт;

9. ГАРАНТИИ ИЗГОТОВИТЕЛЯ

9.1. Изготовитель гарантирует соответствие изделия требованиям безопасности, при условии соблюдения потребителем правил применения, транспортировки, хранения, монтажа и эксплуатации.

9.2. Гарантийный срок устанавливается 1 год с момента продажи.

9.3. Гарантия распространяется на все дефекты, возникшие по вине завода-изготовителя.

9.4. Гарантия не распространяется на дефекты, возникшие в случаях:

- нарушения паспортных режимов хранения, монтажа, испытания, эксплуатации и обслуживания изделия;
- ненадлежащей транспортировки и погрузо-разгрузочных работ;
- наличия следов воздействия веществ, агрессивных к материалам изделия;
- наличия повреждений, вызванных пожаром, стихией, форс - мажорными обстоятельствами;
- повреждений, вызванных неправильными действиями потребителя;
- наличия следов постороннего вмешательства в конструкцию изделия.

9.5. Производитель оставляет за собой право внесения изменений в конструкцию, улучшающие качество изделия при сохранении основных эксплуатационных характеристик.

Дата продажи

Название организации

М.П.

10. КОНТАКТНАЯ ИНФОРМАЦИЯ

Изготовитель:

ООО «Национальная

Пожарная Компания»

196084, г. Санкт-Петербург,
Пулковское шоссе д.56 к.4 лит. А

тел.: (812)670-37-37
(многоканальный)

e-mail: info@nfcom.ru
www.nfcom.ru